

## 【個人戦】 男子 一部

## ◆予選リーグ 1～3位表彰

Aブロック		1	2	3	勝率	差	順位
1	山根・三代 (斐川クラブ)		④	④	2 / 2		1
2	藤井・竹内 (やすぎクラブ)	1		0	0 / 2		3
3	清水・渡部 (東山Jr・大庭クラブ)	0	④		1 / 2		2

Bブロック		4	5	6	7	勝率	差	順位
4	川本・安達 (TC.Brains)		④	④	2	2 / 3		2
5	松本・末次 (STC境港・江府ソフトテニスクラブ)	3		④	2	1 / 3		3
6	黒木・紙田 (大社クラブ・石見銀山クラブ)	3	3		1	0 / 3		4
7	加藤・竹谷 (大阪南港クラブ・広島中央クラブ)	④	④	④		3 / 3		1

Cブロック		8	9	10	勝率	差	順位
8	山根・川本 (中国電力)		④	2	1 / 2		2
9	小笠原洋・鉄本真 (秋鹿クラブ・Sundays)	3		0	0 / 2		3
10	石原・生田 (城山クラブ)	④	④		2 / 2		1

Dブロック		11	12	13	勝率	差	順位
11	名田・岩谷 (石見銀山クラブ)		1	2	0 / 2		3
12	佐々木・矢田 (湊山クラブ)	④		1	1 / 2		2
13	青木・山本 (STC境港・日野クラブ)	④	④		2 / 2		1

Eブロック		14	15	16	勝率	差	順位
14	加納・鉄本博 (Sundays)		④	④	2 / 2		1
15	岡・松倉 (斐川クラブ・光ソフトテニスクラブ)	0		0	0 / 2		3
16	白築・真玉保 (斐川クラブ)	2	④		1 / 2		2

Fブロック		17	18	19	勝率	差	順位
17	石倉・原田 (斐川クラブ・テラッセ)		1	2	0 / 2		3
18	星野・小笠原剛 (石見銀山クラブ・秋鹿クラブ)	④		0	1 / 2		2
19	岡・稲井 (日野クラブ・航空自衛隊美保基地)	④	④		2 / 2		1

◆決勝トーナメント

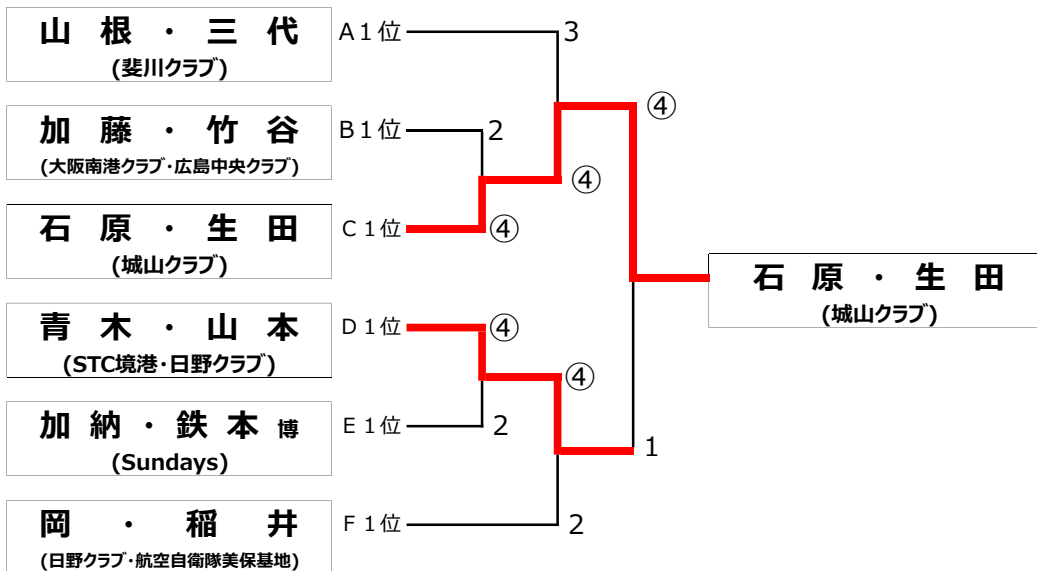

【個人戦】 男子 二部

◆予選リーグ 1~2位表彰

Gブロック		21	22	23	勝率	差	順位
21	浜田・中井 (STC境港・ハワイクラブ)		④	1	1 / 2		2
22	吉儀・石黒 (中国電力)	0		0	0 / 2		3
23	木村・真玉 浩 (テラッセ・松江工業クラブ)	④	④		2 / 2		1

Hブロック		24	25	26	勝率	差	順位
24	末次・砂口 (中国電力・城山クラブ)		3	④	1 / 2		2
25	田中・内田 (倉吉打吹クラブ・亀山会)	④		④	2 / 2		1
26	山口・松本 好 (松江OB)	2	3		0 / 2		3

◆決勝トーナメント

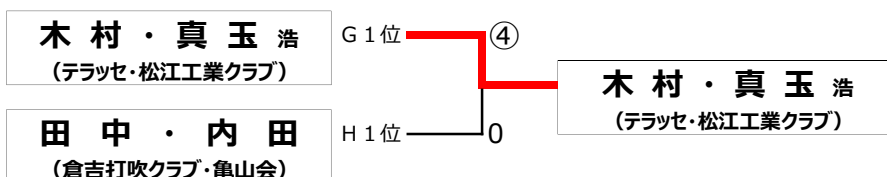

## 【個人戦】 男子 三部

◆予選リーグ 1～3位表彰

Jブロック		31	32	33	勝率	差	順位
31	<b>吾郷・松本 馨</b> (松江OB)		④	④	2 / 2		1
32	<b>新宮・大畑</b> (松江OB・石見銀山クラブ)	0		3	0 / 2		3
33	<b>矢口・安倍</b> (湊山クラブ)	0	④		1 / 2		2

Kブロック		34	35	36	勝率	差	順位
34	<b>三木・藤田</b> (大庭クラブ・石見銀山クラブ)		④	1	1 / 2	△2	3
35	<b>安部・西尾</b> (松江OB)	3		④	1 / 2	+2	1
36	<b>小原・渡部</b> (松江OB・蒼翠会)	④	1		1 / 2	±0	2

1位～3位は得失ゲーム差による。

Lブロック		37	38	39	勝率	差	順位
37	<b>牧田・廣田</b> (倉吉中央クラブ・鳥取早起きクラブ)		④	④	2 / 2		1
38	<b>飯塚・南目</b> (松江OB)	0		0	0 / 2		3
39	<b>小田・山根</b> (湊山クラブ・松江OB)	2	④		1 / 2		2

Mブロック		40	41	42	勝率	差	順位
40	<b>安達・藤原</b> (松江OB)		④	3	1 / 2		2
41	<b>猪子・松田</b> (松江OB・米子ピュアーズ)	1		1	0 / 2		3
42	<b>大澤・松林</b> (湊山クラブ・雲南クラブ)	④	④		2 / 2		1

Nブロック		43	44	45	勝率	差	順位
43	<b>福間・岡田</b> 松江OB		④	④	2 / 2		1
44	<b>宇田・仲田</b> 松江OB	2		0	0 / 2		3
45	<b>公本・福田</b> (米子STC・久松クラブ)	0	④		1 / 2		2

◆決勝トーナメント

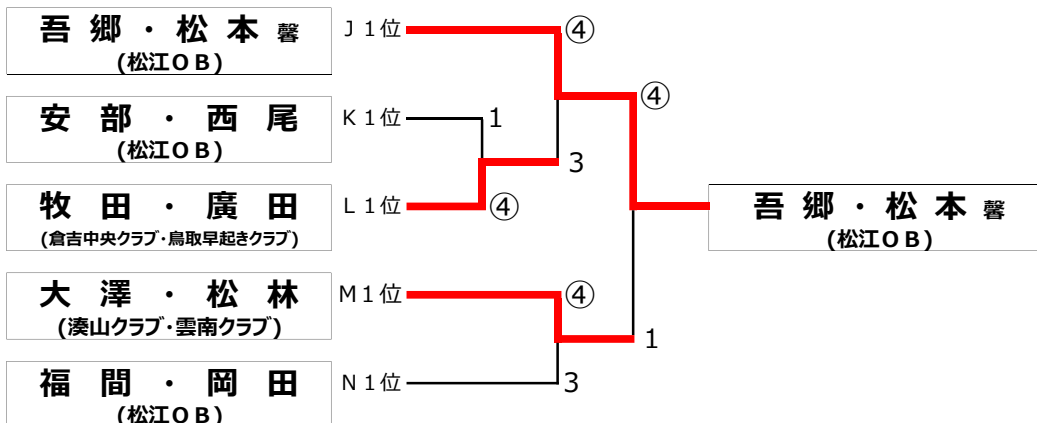

# 【 団 体 戦 】

◆決勝トーナメント 1～3位表彰



1～3番手は順不同の場合があります。

## 詳 細 結 果

1 回 戦	No.2	松江OB (C)	0-③	No.3	田中薬局有限会社	No.4	ネクサス	0-③	No.5	石見銀山クラブ
		宇田・仲田	0-④		青木・山本		黒木・紙田	3-④		藤井・竹内
		新宮・大畑	0-④		田中・内田		名田・岩谷	1-④		星野・小笠原
		飯塚・南目	0-④		浜田・中井		岡・松倉	0-④		石原・生田
	No.8	松工シニアa	③-0	No.9	松江OB (B)	No.10	STC48	③-0	No.11	チームとりしま
		木村・真玉	④-1		安部・西尾		清水・末次	④-0		公本・小原
		加藤・竹谷	④-0		松本・藤井		岡・稲井	④-3		福間・渡部
		小笠原・鉄本	④-3		小田・山根		川本・安達	④-2		牧田・広田

準 々 決 勝	No.1	中国電力	③-0	No.2-3	田中薬局有限会社	No.4-5	石見銀山クラブ	③-0	No.6	松江OB (A)
		吉儀・西村	④-3		田中・内田		石原・生田	④-1		山口・松本
		山根・川本	④-3		青木・山本		星野・小笠原	④-0		福間・岡田
		末次・砂口	④-1		浜田・中井		藤井・竹内	④-0		安達・藤原
	No.7	湊山クラブ	0-③	No.8-9	松工シニアa	No.10-11	STC48	1-②	No.12	斐川クラブ
		矢口・安倍	2-④		木村・竹谷		岡・渡辺	④-3		石倉・原田
		佐々木・矢田	1-④		小笠原・鉄本		清水・松本	2-④		山根・三代
		大澤・松林	0-④		加納・鉄本		川本・安達	3-④		白築・真玉

準 決 勝	No.1	中国電力	0-②	No.4-6	石見銀山クラブ	No.7-9	松工シニアa	0-②	No.10-12	斐川クラブ
		吉儀・西村	2-④		石原・生田		加藤・竹谷	1-④		石倉・原田
		山根・川本	3-④		星野・小笠原		木村・真玉	2-④		白築・真玉
		末次・砂口	1-0		藤井・竹内		加納・鉄本	2-3		山根・三代

決 勝	No.1	石見銀山クラブ	②-0	No.7-12	斐川クラブ
		石原・生田	④-2		石倉・原田
		星野・小笠原	④-2		山根・三代
		藤井・竹内	2-3		白築・真玉

全山陰壮年ソフトテニス大会・歴代記録

開催年度	種別	男子			
		団体戦	個人戦		
			壮年一部	壮年二部	壮年三部
第34回 (H8.9.23)	優勝	湊山クラブ(A)	落合・田中 (一の谷クラブ・松江OB)	岸・井佐子 (松江OB)	河野・若佐 (松江OB)
	準優勝	だんだん会	高橋・三代 (だんだん会)	鱈木・仁田 (木次クラブ・斐川クラブ)	主親・藤原 (湊山クラブ)
第35回 (H9.9.23)	優勝	松江OB(A)	高橋・高尾 (だんだん会)	窪田・吉岡 (松江OB)	渡部・花本 (松江OB)
	準優勝	アドバン高専	長谷川・田中 (湊山クラブ)	清水・山根 (斐川クラブ・一の谷クラブ)	鋪倉・清水 (湊山クラブ)
第36回 (H10.9.23)	優勝	アドバン高専	長谷川・田中 (湊山クラブ)	岸・井佐子 (松江OB)	中澤・遠藤 (鳥取早紀スクリュー)
	準優勝	松江OB(A)	高橋・高尾 (だんだん会)	東・窪田 (松江OB)	藤原・重親 (湊山クラブ)
第37回 (H11.9.23)	優勝	松江OB(A)	高橋・高尾 (だんだん会)	三好・森本 (松江OB)	飛田・古山 (松江OB)
	準優勝	一の谷クラブ	長谷川・田中 (湊山クラブ)	平林・吉岡 (松江OB)	岩佐・河野 (松江OB)
第38回 (H12.9.23)	優勝	松江OB(A)	公本・田中 (S.T.C.・松江OB)	山崎・窪田 (松江OB)	清水・山根 (斐川クラブ・一の谷クラブ)
	準優勝	だんだん会	高橋・高尾 (だんだん会)	平林・吉岡 (松江OB)	飛田・河野 (松江OB)
第39回 (H13.9.23)	優勝	大庭クラブ	米津・松本 (大庭クラブ)	山崎・窪田 (松江OB)	三好・森本 (松江OB)
	準優勝	松江OB(A)	公本・田中 (湊山クラブ)	山根・岸本 (松江OB)	清水・山根 (斐川クラブ・一の谷クラブ)
第40回 (H14.9.23)	優勝				
	準優勝				
第41回 (H15.9.23)	優勝	松江OB(A)	米津・松本 (松江OB)	公本・田中 (松江OB)	新宮・岸 (松江OB)
	準優勝	松江OB(B)	三木・津森 (大庭クラブ・五日市クラブ)	加藤・山崎 (アドバン高専)	平林・古山 (松江OB)
第42回 (H16.9.23)	優勝	松江OB(A)	河上・太田 (浜田市役所・浜島クラブ)	加藤・山崎 (松江OB)	新宮・岸 (松江OB)
	準優勝	松江OB(B)	米津・松本 (大庭クラブ)	山根・岸本 (松江OB)	鱈木・出雲 (加茂クラブ・木次クラブ)
第43回 (H17.9.23)	優勝	松江OB(A)	米津・松本 (松江OB)	山根・岸本 (松江OB)	新宮・岸 (松江OB)
	準優勝	浜風クラブ	三木・津森 (大庭クラブ・五日市クラブ)	永瀬・遠藤 (一の谷クラブ)	清水・山根 (一の谷クラブ)
第44回 (H18.9.23)	優勝	松江OB(B)	米津・松本 (松江OB)	山根・岸本 (松江OB)	高橋・津田 (松江OB)
	準優勝	松江OB(C)	山口・藤田 (松江OB・石見銀山クラブ)	加藤・田中 (松江OB)	新宮・岸 (松江OB)
第45回 (H19.9.23)	優勝	松江OB(A)	米津・松本 (松江OB)	山根・宇田 (松江OB)	鱈木・出雲 (雲南クラブ)
	準優勝	チーム大庭	山口・藤田 (松江OB・石見銀山クラブ)	加藤・田中 (松江OB)	新宮・岸 (松江OB)
第46回 (H20.9.23)	優勝	チーム大庭	佐藤・神門 (松江OB)	松田・福岡 (松江OB)	平林・新宮 (松江OB)
	準優勝	松江OB(A)	安達・藤原 (テラッセ)	加藤・山崎 (松江OB)	鱈木・出雲 (雲南クラブ)
第47回 (H21.9.23)	優勝	チーム大庭	吉儀・原田 (中電鳥根)	吉村・渡部 (養翠会)	山根・岸本 (松江OB)
	準優勝	松江OB(B)	米津・松本 (松江OB)	松田・福岡 (松江OB)	山崎・窪田 (松江OB)
第48回 (H22.9.23)	優勝	松江OB(A)	米津・松本 (松江OB)	永瀬・福岡 (一の谷クラブ)	山根・田中 (松江OB)
	準優勝	チーム大庭	吉儀・原田 (中電鳥根)	三木・津森 (大庭クラブ)	田辺・山崎 (松江OB)
第49回 (H23.9.23)	優勝	松江OB(A)	米津・松本 (松江OB)	三木・津森 (大庭クラブ)	公本・佐々木 (松江OB)
	準優勝	エネルギア	青木・矢田 (湊山クラブ)	小竹・田中米蔵 (湊山クラブ)	加藤・吉岡 (松江OB)
第50回 (H24.9.23)	優勝	湊山クラブ	木村・西村 (テラッセ)	小竹・田中 (自立会)	岡本・曾田 (大社テニス協会)
	準優勝	松江OB(A)	青木・矢田 (湊山クラブ)	青砥・藤井 (松江OB)	公本・藤原 (湊山クラブ)
第51回 (H25.9.23)	優勝	中電クラブ	新田・西村 (中国電力鳥根)	小竹・田中 (自立会)	宇田・佐々木 (大庭クラブ)
	準優勝	松江OB(A)	吉儀・原田 (中国電力鳥根)	山根・藤原 (松江OB)	公本・藤原 (湊山クラブ)
第52回 (H26.9.23)	優勝	松江OB(A)	青木・福山 (湊山クラブ)	米津・松本 (鳥取早紀スクリュー)	宇田・佐々木 (大庭クラブ)
	準優勝	中国電力	末次・角 (中国電力)	青砥・岡田 (松江OB)	岡本・曾田 (大社テニス協会)
第53回 (H27.9.23)	優勝	松江OB(A)	佐々木・安倍 (中国電力鳥根)	小竹・松本 (自立会)	山根・田中米蔵 (松江OB)
	準優勝	中国電力鳥取	青木・矢田 (湊山クラブ)	三木・津森 (大庭クラブ)	藤原・福山 (湊山クラブ)
第54回 (H28.9.22)	優勝	中国電力	木村・西村 (テラッセ)	三木・藤田 (大庭クラブ)	山根・田中米蔵 (松江OB)
	準優勝	松江OB(A)	末次・川本 (中国電力鳥根)	青砥・岡田 (松江OB)	加藤・福岡清 (松江OB)
第55回 (H29.9.18)	優勝	中国電力	末次・川本 (中国電力)	猪子・松本 (松江OB)	山根・福岡 (松江OB)
	準優勝	松江OB(A)	木村・西村 (テラッセ)	吉郷・神門 (一の谷クラブ)	三島・岡田 (松江OB)
第56回 (H30.9.17)	優勝	松江OB(A)	鐘築・勝部 (鳥取早紀)	山口・松林 (松江OB)	公本・福田 (松江OB)
	準優勝	中国電力	末次・田辺 (中国電力)	三木・津森 (大庭クラブ)	二島・岡田 (松江OB)
第57回 (R1.9.23)	優勝	中国電力	木村・西村 (テラッセ)	山口・松林 (松江OB)	三木・津森 (大庭クラブ)
	準優勝	米子・境港S.T.C.	鐘築・勝部 (鳥取早紀)	吉郷・神門 (一の谷クラブ)	青砥・神門 (松江OB)
第58回 (R2.9.19)	優勝	新型コロナウイルス感染症 拡大防止のため中止	木村・内田 (テラッセ)	末次・細川 (中国電力鳥根)	松田・俣 (米子ビュース)
	準優勝	拡大防止のため中止	浜田・品川 (S.T.C.境港)	安達知・藤原 (松江OB)	三木・藤田 (大庭クラブ)
第59回 (R3.9.23)	優勝		新型コロナウイルス感染症拡大防止のため中止		
	準優勝		新型コロナウイルス感染症拡大防止のため中止		
第60回 (R4.9.23)	優勝	R e m n a n t	川本・矢野 (T.C. Brains)		矢口・岡田 (湊山クラブ)
	準優勝	大社クラブ	木村・内田 (テラッセ)		大澤・俣 (湊山クラブ)
第61回 (R5.9.17)	優勝	中国電力	山根・渡部 (斐川クラブ)	宇治田・三代 (石見クラブ)	吾郷・松本 (一の谷クラブ)
	準優勝	斐川クラブ	石倉・真玉 (斐川クラブ)	青木・西村 (S.T.C.境港)	牧田・俣 (倉吉中央クラブ)
第62回 (R6.9.23)	優勝	石見銀山クラブ	石原・生田 (湊山クラブ)	木村・真玉 (テラッセ)	吾郷・松本 (松江OB)
	準優勝	斐川クラブ	青木・山本 (S.T.C.境港)	田中・内田 (倉吉吹吹クラブ)	大澤・松林 (湊山クラブ)