

男子・Aクラス

◆予選リーグ

Aブロック		1	2	3	勝率	差	順位
1	出雲御縁クラブ		③	③	2 / 2		1
2	島根大学 (B)	0		0	0 / 2		3
3	中国電力島根	1	③		1 / 2		2

Bブロック		4	5	6	勝率	差	順位
4	城山クラブ		③	③	2 / 2		1
5	横田クラブ	1		③	1 / 2		2
6	テラッセ	0	2		0 / 2		3

Cブロック		7	8	9	勝率	差	順位
7	島根大学 (A)		③	③	2 / 2		1
8	N 会	0		0	0 / 2		3
9	日野クラブ	2	③		1 / 2		2

Dブロック		10	11	12	勝率	差	順位
10	松江工業クラブ		③	③	2 / 2		1
11	おおだくらぶ	0		0	0 / 2		3
12	島大OB	0	③		1 / 2		2

◆決勝トーナメント

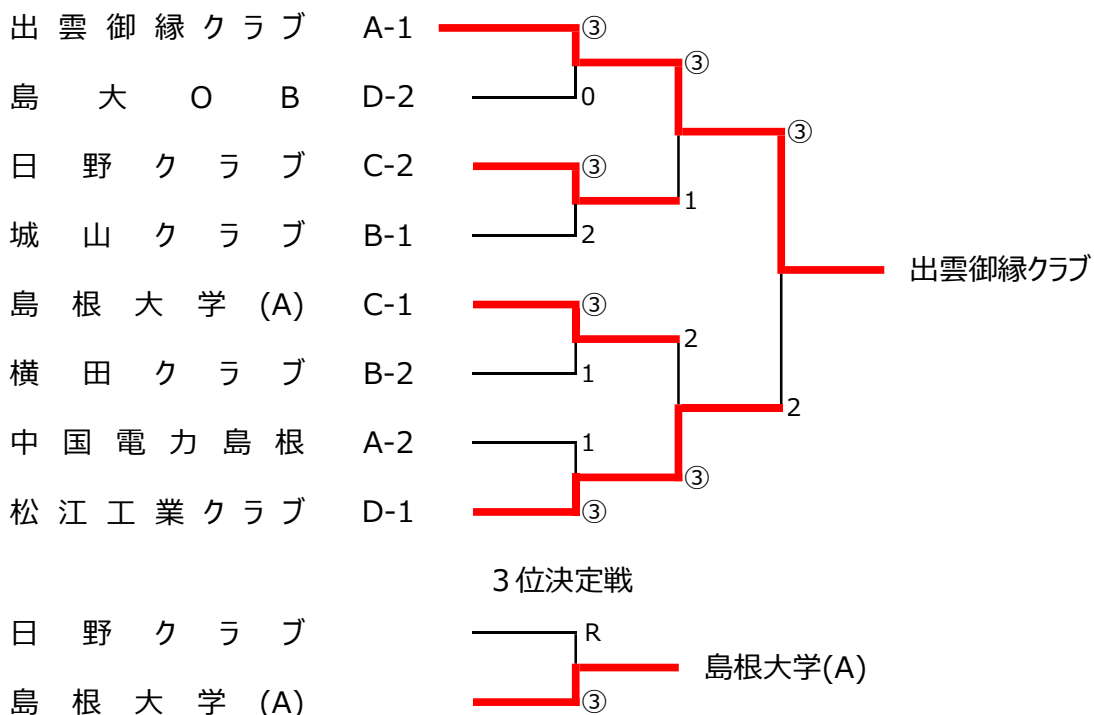

男子・Bクラス

◆予選リーグ

Eブロック		21	22	23	24	勝率	差	順位
21	R e m n a n t		③	③	0	2 / 3		2
22	松 江 O B (C)	0		1	0	0 / 3		4
23	湊 山 ク ラ ブ	0	②		0	1 / 3		3
24	斐 川 ク ラ ブ	③	③	③		3 / 3		1

Fブロック		25	26	27	28	勝率	差	順位
25	中 国 電 力		②	③	③	3 / 3		1
26	や す ぎ ク ラ ブ	1		③	1	1 / 3		3
27	ダ ブ ル . プ ラ イ ズ ム	0	0		0	0 / 3		4
28	松 江 O B (A)	0	②	③		2 / 3		2

Gブロック		29	30	31	32	勝率	差	順位
29	城 山 ク ラ ブ		③	②	③	3 / 3		1
30	大 庭 ク ラ ブ	0		②	②	2 / 3		2
31	S T C 4 8	1	1		③	1 / 3		3
32	松 江 O B (B)	0	1	0		0 / 3		4

◆決勝トーナメント

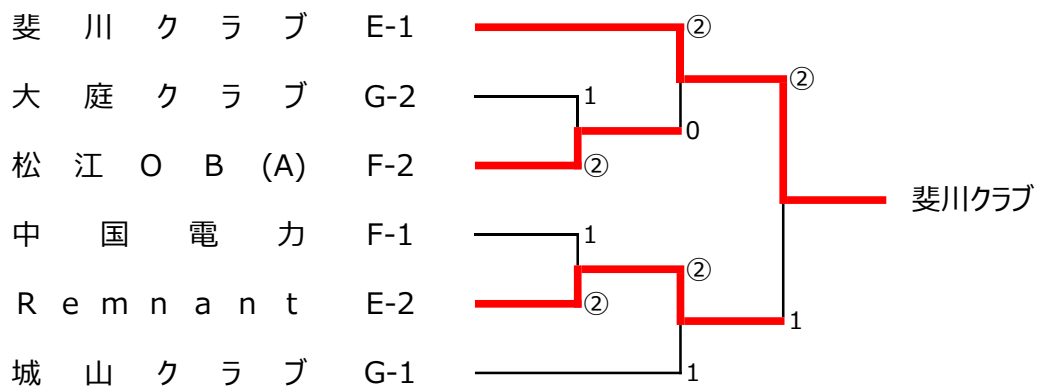

3位決定戦



女子・Aクラス

◆決勝リーグ

Hブロック		41		2		勝率	差	順位
41	島 大 &			③	0	1 / 2	△1	2
42	ひよこクラブ			1	③			1 / 2

1, 2位は, 得失ペア数差による。

女子・Bクラス

◆予選リーグ

Jブロック		51	52	53	54	55	勝率	差	順位
51	miracle ♪		②	1	②	②	3 / 4		2
52	米子レディース (B)		1	0	1	1	0 / 4		5
53	チャ－ミング	②	③		②	②	4 / 4		1
54	津田クラブ	1	②		1	1	1 / 4		4
55	松江レディース (A)	1	②	1	②		2 / 4		3

Kブロック		56	57	58	59	60	勝率	差	順位
56	米子レディース (A)		②	1	③	②	3 / 4		2
57	松江レディース (B)		1	0	②	1	1 / 4		4
58	春 一 番	②	③		③	③	4 / 4		1
59	雲南クラブ	0	1		0	1	0 / 4		5
60	大庭クラブ	1	②	0	②		2 / 4		3

◆決勝トーナメント

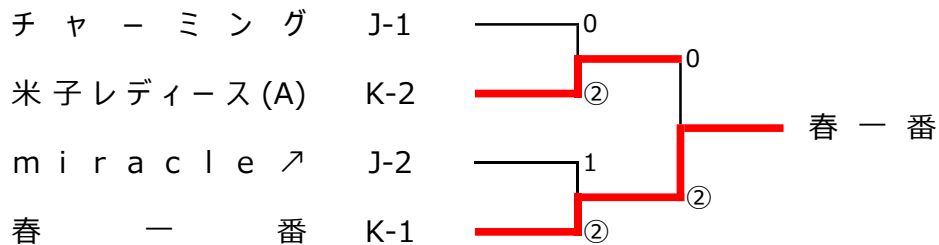

3位決定戦



男子 A クラス (殲滅戦)

詳細結果

予選リーグ	No.1 出雲御縁クラブ ③-0	No.2 島根大学(B)	No.2 島根大学(B) 0-③	No.3 中国電力島根	一次戦	藤田・青木 ④-0	吉田・野崎	吉田・野崎 1-④	熊谷・小田
					二次戦	河崎・樋野 ④-0	廣岡・柿田	中嶋・藤井 1-④	福岡・水津
					三次戦	大谷・吉川 ④-0	中嶋・藤井	廣岡・柿田 3-④	岡田・小川
	No.1 出雲御縁クラブ ③-1	No.3 中国電力島根	No.4 城山クラブ ③-1	No.5 横田クラブ	一次戦	藤田・青木 ④-0	福岡・小川	宇田川・松本 ④-0	松浦・土居
					二次戦	大谷・吉川 ④-0	小田・水津	実田・斉藤 2-④	福田・益成
					三次戦	河崎・樋野 2-④	熊谷・岡田	加藤・毛利 ④-3	川角・佐野木
	No.5 横田クラブ ③-2	No.6 テラツセ	No.4 城山クラブ ③-0	No.6 テラツセ	一次戦	松浦・川角 2-④	武田・近重	宇田川・松本 ④-0	武田・近重
					二次戦	川角・土居 2-④	藤本・石山	実田・斉藤 ④-0	藤本・石山
					三次戦	福田・益成 ④-1	山本・栗原	加藤・毛利 ④-3	山本・栗原
	No.7 島根大学(A) ③-0	No.8 N 会	No.8 N 会 0-③	No.9 日野クラブ	一次戦	三上・津田 ④-0		新田・大島 1-④	山田・加藤
					二次戦	奥井・藤井 ④-1		田中・大谷 2-④	河本・川上
					三次戦	榎・門田 ④-0		木村・奥井 2-④	小川・濱崎
	No.7 島根大学(A) ③-2	No.9 日野クラブ	No.10 松江工業クラブ ③-0	No.11 おおだくらぶ	一次戦	榎・津田 1-④	山田・加藤	山品・宮西 ④-0	今岡・藤原
					二次戦	奥井・藤井 ④-1	河本・川上	鹿田・大橋 ④-0	渡部・高木
					三次戦	三上・門田 3-④	小川・濱崎	安部・荒田 ④-2	寺本・山辺
	No.11 おおだくらぶ 0-③	No.12 島大OB	No.10 松江工業クラブ ③-0	No.12 島大OB	一次戦	渡部・高木 1-④	安部・吉原	安部・荒田 ④-1	近藤・寺本
					二次戦	今岡・藤原 3-④	近藤・寺本	山品・宮西 ④-2	馬場・檜崎
					三次戦	寺本・山辺 2-④	馬場・檜崎	鹿田・大橋 ④-0	安部・吉原
準々決勝	A1 出雲御縁クラブ ③-0	D2 島大OB	C2 日野クラブ ③-2	B1 城山クラブ	一次戦	大谷・吉川 ④-2	近藤・寺本	小川・濱崎 ④-2	宇田川・松本
					二次戦	樋野・青木 ④-3	馬場・檜崎	河本・川上 3-④	毛利・加藤
					三次戦	藤田・河端 ④-1	安部・吉原	山田・加藤 ④-2	実田・斉藤
	C1 島根大学(A) ③-1	B2 横田クラブ	A2 中国電力島根 1-③	D1 松江工業クラブ	一次戦	榎・津田 ④-1	川角・川角	小田・水津 ④-0	安部・荒田
					二次戦	奥井・藤井 ④-0	松浦・佐野木	福岡・小川 3-④	山品・宮西
					三次戦	三上・門田 1-④	福田・益成	熊谷・岡田 3-④	鹿田・大橋
三次戦	榎・津田 ④-2	福田・益成	小田・水津 3-④	山品・宮西					
準決勝	A1-D2 出雲御縁クラブ ③-1	C2-B1 日野クラブ	C1-B2 島根大学(A) 2-③	A2-D1 松江工業クラブ	一次戦	大谷・吉川 ④-1	小川・濱崎	奥井・藤井 ④-1	奥井・藤井
					二次戦	藤田・青木 ④-1	河本・川上	榎・津田 3-④	安部・荒田
					三次戦	樋野・河端 3-④	山田・加藤	三上・門田 ④-2	鹿田・大橋
三次戦	大谷・吉川 ④-3	山田・加藤	奥井・藤井 2-④	安部・荒田					
三位決定戦	A1~B1 日野クラブ R-③	C1~D1 島根大学(A)	一次戦						
			二次戦						
			三次戦						
決勝	A1~C2 出雲御縁クラブ ③-2	B1~C1 松江工業クラブ	一次戦	大谷・吉川 ④-1	鹿田・大橋	山品・宮西			
			二次戦	藤田・青木 ④-3	山品・宮西	安部・荒田			
			三次戦	河端・樋野 0-④	安部・荒田	安部・荒田			
三次戦	大谷・吉川 3-④	安部・荒田	安部・荒田						
三次戦	藤田・青木 ④-3	安部・荒田	安部・荒田						

男子 B クラス (点取戦)

詳細結果					
予選リーグ	E ブ ロ ッ ク	No.21 Remnant ③-0	No.22 松江OB(C)	No.23 湊山クラブ 0-③	No.24 斐川クラブ
		田中・坂根 ④-0	油谷・吉田	矢口・藤原 1-④	石倉・真玉
		浜田・中井 ④-1	安部・西尾	佐々木・矢田 2-④	白築・石倉
		松井・立川 ④-1	山根・南目	大澤・福田 1-④	山根・渡部
		No.21 Remnant ③-0	No.23 湊山クラブ	No.22 松江OB(C) 0-③	No.24 斐川クラブ
		田中・坂根 ④-2	佐々木・矢田	油谷・吉田 0-④	三成・真玉
		浜田・中井 ④-1	大澤・藤原	安部・西尾 0-④	白築・石倉
		松井・立川 ④-3	矢口・福田	山根・南目 0-4	山根・渡部
		No.22 松江OB(C) 1-②	No.23 湊山クラブ	No.21 Remnant 0-③	No.24 斐川クラブ
	油谷・吉田 2-④	佐々木・福田	田中・坂根 3-④	山根・渡部	
	安部・西尾 1-④	矢口・矢田	浜田・中井 3-④	白築・石倉	
	山根・南目 ④-1	大澤・藤原	松井・立川 1-④	三成・真玉	
	No.25 中国電力 ②-1	No.26 やすぎクラブ	No.27 ダブル・プライズム 0-③	No.28 松江OB(A)	
	吉儀・西村 ④-1	小笠原・岩田	猪子・満処 2-④	吾郷・松本馨	
	未次・安達 ④-2	黒木・紙田	石倉・品川 2-④	山口・松本好	
	青木・真玉 3-④	木村・大屋	松田・安倍 3-④	安達・藤原	
	No.25 中国電力 ③-0	No.27 ダブル・プライズム	No.26 やすぎクラブ 1-②	No.28 松江OB(A)	
	青木・真玉 ④-0	石倉・品川	小笠原・岩田 1-④	安達・藤原	
未次・安達 ④-1	猪子・満処	木村・大屋 ④-0	山口・松本好		
吉儀・西村 ④-0	松田・安倍	黒木・紙田 2-④	吾郷・松本馨		
No.26 やすぎクラブ ③-0	No.27 ダブル・プライズム	No.25 中国電力 ③-0	No.28 松江OB(A)		
黒木・紙田 ④-0	猪子・満処	未次・安達 ④-0	吾郷・松本馨		
木村・大屋 ④-1	石倉・品川	青木・真玉 ④-3	山口・松本好		
小笠原・岩田 ④-2	松田・安倍	吉儀・西村 ④-1	安達・藤原		
No.29 城山クラブ ③-0	No.30 大庭クラブ	No.31 S T C 4 8 ③-0	No.32 松江OB(B)		
吉田・長尾 ④-2	藤原・小西	勝部・篠田 ④-0	福間・神門		
石原・北野 ④-2	野津・小川	川本・安達 ④-0	田中・岡田		
沢山・生田 ④-0	三木・大屋	岡・稲井 ④-3	小原・藤井		
No.29 城山クラブ ②-1	No.31 S T C 4 8	No.30 大庭クラブ ②-1	No.32 松江OB(B)		
吉田・長尾 0-④	岡・稲井	野津・小川 ④-3	田中・岡田		
石原・北野 ④-0	勝部・篠田	藤原・小西 ④-2	小原・藤井		
沢山・生田 ④-1	川本・安達	三木・大屋 3-④	福間・神門		
No.30 大庭クラブ ②-1	No.31 S T C 4 8	No.29 城山クラブ ③-0	No.32 松江OB(B)		
藤原・小西 ④-3	勝部・篠田	石原・北野 ④-0	福間・神門		
三木・大屋 1-④	川本・松本	沢山・生田 ④-0	田中・岡田		
野津・小川 ④-3	岡・稲井	吉田・長尾 ④-3	小原・藤井		
準々決勝	G2 大庭クラブ 1-②	F2 松江OB(A)	F1 中国電力 1-②	E2 Remnant	
	三木・大屋 2-④	吾郷・松本馨	未次・安達 1-④	田中・坂根	
	野津・小川 ④-0	山口・松本好	青木・真玉 ④-0	浜田・中井	
	藤原・小西 3-④	安達・藤原	吉儀・西村 1-④	松井・立川	
準決勝	E1 斐川クラブ ②-0	F2-D2 松江OB(A)	F1-E2 Remnant ②-1	G1 城山クラブ	
	白築・石倉 ④-2	吾郷・松本馨	浜田・中井 ④-3	吉田・長尾	
	山根・渡部 ④-1	山口・松本好	田中・坂根 2-④	石原・北野	
	石倉・真玉	安達・藤原	松井・立川 ④-2	沢山・生田	
三位決定戦	松江OB(A) R-②	城山クラブ			
決勝	E1~G2 斐川クラブ ②-0	F1~G1 Remnant			
	白築・石倉 ④-3	松井・立川			
	山根・渡部 ④-1	田中・坂根			
	三成・真玉	浜田・中井			

第34回ルーセント杯団体対抗ソフトテニス大会

期日：令和6年4月21日(日)

会場：松江総合運動公園 市営庭球場

女子 A クラス (殲滅戦)

詳細結果							
決勝 リーグ		No.41 島大 &	③-1	No.42 ひよこクラブ	No.41 島大 &	0-③	No.42 ひよこクラブ
	一次戦	宇野・高橋	④-3	梅原・佐々木	安部・三上	0-④	梅原・木村
		安部・三上	④-2	佐野・日野尾	宇野・高橋	2-④	佐野・日野尾
	二次戦		R-④	木村・佐々木		R-④	木村・佐々木
三次戦	宇野・高橋	④-0	木村・佐々木				

女子 B クラス (点取戦)

詳細結果					
予選リーグ	J ブ ロ ツ ク	No.51 miracle ↗ ②-1	No.52 米子レディース(B)	No.53 チャーミング ②-1	No.54 津田クラブ
		福田・吉田 ④-0	矢辺・音田	石倉・嘉本 1-④	本田・平田
		田中・福田 2-④	斉藤・梅林	八幡・西谷 ④-2	酒井・門脇
		知久馬・平林 ④-0	野室・伊達	安部・三成 ④-0	遠藤・濱崎
		No.52 米子レディース(B) 1-②	No.55 松江レディース(A)	No.51 miracle ↗ 1-②	No.53 チャーミング
		斉藤・梅林 ④-1	安井・菅井	福田・吉田 1-④	八幡・岩田
		野室・音田 1-④	大谷・三上	田中・福田 2-④	安部・嘉本
		矢辺・伊達 0-④	藤原・新山	知久馬・平林 ④-3	石倉・三成
	No.54 津田クラブ 1-②	No.55 松江レディース(A)	No.52 米子レディース(B) 0-③	No.53 チャーミング	
	酒井・門脇 2-④	安井・菅井	野室・伊達 0-④	石倉・三成	
	本田・平田 ④-2	大谷・三上	矢辺・音田 R-④	八幡・岩田	
	遠藤・濱崎 2-④	藤原・新山	斉藤・梅林 1-④	安部・嘉本	
	No.51 miracle ↗ ②-1	No.54 津田クラブ	No.53 チャーミング ②-1	No.55 松江レディース(A)	
	田中・福田 1-④	本田・平田	安部・嘉本 ④-1	安井・菅井	
	知久馬・平林 ④-0	酒井・門脇	石倉・三成 2-④	大谷・三上	
	福田・吉田 ④-0	遠藤・濱崎	八幡・岩田 ④-0	藤原・新山	
No.52 米子レディース(B) 1-②	No.54 津田クラブ	No.51 miracle ↗ ②-1	No.55 松江レディース(A)		
野室・伊達 0-④	本田・平田	田中・福田 0-④	大谷・三上		
斉藤・梅林 ④-3	酒井・門脇	知久馬・平林 ④-0	安井・菅井		
R-④	遠藤・濱崎	福田・吉田 ④-3	藤原・新山		
K ブ ロ ツ ク	No.56 米子レディース(A) ②-1	No.57 松江レディース(B)	No.58 春一番 ③-0	No.59 雲南クラブ	
	橋本・都田直 1-④	安原・源	西川・秋葉 ④-0	内田ゆ・西川	
	寺地・都田由 ④-1	吉田・藤原	松本・三浦 ④-0	庄司・岡田	
	山根・松田 ④-2	永井・黒田	萩原・高橋 ④-1	塔間・内田け	
	No.57 松江レディース(B) 1-②	No.60 大庭クラブ	No.56 米子レディース(A) 1-②	No.58 春一番	
	安原・源 2-④	吉田・佐々木	橋本・都田直 3-④	西川・秋葉	
	永井・黒田 ④-3	石原・岩原	寺地・都田由 ④-2	萩原・高橋	
	吉田・藤原 2-④	福島・小藤	山根・松田 1-④	松本・三浦	
	No.59 雲南クラブ 1-②	No.60 大庭クラブ	No.57 松江レディース(B) 0-③	No.58 春一番	
	庄司・岡田 ④-3	福島・小藤	吉田・藤原 0-④	西川・秋葉	
	内田ゆ・西川 2-④	吉田・佐々木	安原・源 0-④	萩原・高橋	
	塔間・内田け 0-④	石原・岩原	永井・黒田 0-④	松本・三浦	
	No.56 米子レディース(A) ③-0	No.59 雲南クラブ	No.58 春一番 ③-0	No.60 大庭クラブ	
	橋本・都田直 ④-1	庄司・岡田	秋葉・西川 ④-1	石原・岩原	
	寺地・都田由 ④-1	塔間・内田け	萩原・高橋 ④-1	福島・小藤	
	松田・久野 ④-2	内田ゆ・西川	松本・三浦 ④-2	吉田・佐々木	
No.57 松江レディース(B) ②-1	No.59 雲南クラブ	No.56 米子レディース(A) ②-1	No.60 大庭クラブ		
吉田・藤原 0-④	庄司・岡田	橋本・都田直 ④-1	吉田・佐々木		
永井・黒田 ④-0	塔間・内田け	松田・久野 ④-2	福島・小藤		
安原・源 ④-2	内田ゆ・西川	山根・都田由 0-④	石原・岩原		
準決勝	J1 チャーミング 0-②	K2 米子レディース(A)	J2 miracle ↗ 1-②	K1 春一番	
	石倉・三成 2-④	山根・都田由	知久馬・平林 ④-2	萩原・高橋	
	安部・嘉本 1-④	橋本・都田直	福田・吉田 0-④	松本・三浦	
	八幡・岩田	松田・久野	田中・福田 0-④	西川・秋葉	
三位決定戦	チャーミング 1-②	miracle ↗			
	八幡・岩田 ④-0	田中・福田			
	石倉・嘉本 3-④	福田・吉田			
	安部・三成 3-④	知久馬・平林			
決勝	J1-K2 米子レディース(A) 0-②	J2-K1 春一番			
	橋本・都田直 1-④	西川・秋葉			
	山根・都田由 0-④	萩原・高橋			
	松田・久野	松本・三浦			

ルーセント杯団体対抗ソフトテニス大会・歴代記録

開催年度	種別	男 子		女 子	
		A	B	A	B
第6回 (H8.4.14)	優勝	広瀬なんてえ会	松江OB(B)	アマゾネス	松江レディース
	準優勝	教員クラブ	N L T	津田クラブ	海洋センター
第7回 (H9.4.13)	優勝	広瀬なんてえ会	松江OB(C)	TOP・広瀬なんてえ会連合	大庭クラブ(B)
	準優勝	T O P	県庁クラブ	松江レディース	松江レディース
第8回 (H10.4.12)	優勝	ひろせなんてえ会	アドバン高専	ひろせなんてえ会	大庭クラブ
	準優勝	T O P (A)	松江OB(A)	斐川クラブ	津田クラブ
第9回 (H11.4.18)	優勝	友の会	松江OB(A)	ひろせなんてえ会	松江レディース
	準優勝	米子城山クラブ	アドバン高専	斐川クラブ	大庭クラブ
第10回 (H12.4.9)	優勝	友の会	松江OB(A)	米子ピュアーズ	松江レディース
	準優勝		アドバン高専	大庭クラブ	大庭クラブ
第11回 (H13.4.15)	優勝	島根大学(A)	松江OB(A)	米子ピュアーズ	/
	準優勝	友の会・テラッセ連合	大庭クラブ	松江レディース(A)	
第12回 (H14.4.14)	優勝	友の会	大庭クラブ(A)	米子城山クラブ	松江レディース
	準優勝	米子城山クラブ	松江OB(A)	米子ピュアーズ	大庭クラブ
第13回 (H15.4.13)	優勝	友の会	松江OB(B)	米子城山クラブ	松江レディース
	準優勝	米子城山クラブ	松江OB(A)	おおだくらぶ	海洋センター
第14回 (H16.4.11)	優勝	米子城山クラブ	テラッセ(B)	斐川クラブ	松江レディース
	準優勝	横田クラブ(B)	米子ピュアーズ・湊山クラブ	カガホーム・米子ピュアーズ	米子ピュアーズ
第15回 (H17.4.10)	優勝	米子城山クラブ(A)	米子ピュアーズ	カガホーム・米子ピュアーズ	米子ピュアーズ
	準優勝	亀山会	松江OB(A)	プリティガール	大庭クラブ
第16回 (H18.4.9)	優勝	日野クラブ	松江OB(A)	日野クラブ	松江レディース
	準優勝	米子城山I	八雲クラブ	TC. BRAINS	米子ピュアーズ
第17回 (H19.4.8)	優勝	蒼翠会	松江OB(B)	斐川クラブ	大庭クラブ
	準優勝	横田クラブ	松江OB(A)	日野クラブ	松江レディース
第18回 (H20.4.20)	優勝	はすみクラブ	米子ピュアーズ	島根大学(A)	東伯クラブ
	準優勝	蒼翠会	松江OB(A)	斐川クラブ(A)	松江レディース
第19回 (H21.4.19)	優勝	島根大学(A)	松江OB(A)	斐川クラブ	米子レディース
	準優勝	島根大学(B)	大庭クラブ(A)	シニアプリティ	ピンクレディ
第20回 (H22.4.18)	優勝	蒼翠会(A)	米子ピュアーズ	シニアプリティ	米子レディース
	準優勝	斐川クラブ	松江OB(A)	斐川クラブ	津田クラブ
第21回 (H23.4.17)	優勝	斐川クラブ	松江OB(A)	斐川クラブ	M Y 連合
	準優勝	蒼翠会(A)	大庭クラブ(A)	島根大学(A)	松江レディース
第22回 (H24.4.22)	優勝	島根大学(A)	米子ピュアーズ	島根大学	米子レディース
	準優勝	テラッセ	松江OB(A)	チェリーズ	松江レディース(A)
第23回 (H25.4.21)	優勝	蒼翠会(A)	松江OB(A)	島根大学	春うらら
	準優勝	島根大学(A)	松江OB(B)	チェリーズ	松江レディース(A)
第24回 (H26.4.20)	優勝	日野クラブ	中国電力島根	斐川クラブ	松江レディース(A)
	準優勝	島根大学(A)	松江OB(A)	島根大学	春うらら
第25回 (H27.4.19)	優勝	松江工業クラブ	中国電力島根	日野クラブ	春うらら
	準優勝	島大OB	松江OB(A)	斐川クラブ	米子レディース
第26回 (H28.4.17)	優勝	島根大学OB	中国電力島根	テラッセなでしこ	みなとやま
	準優勝	蒼翠会(A)	松江OB(A)	凧風会	S A K U R A
第27回 (H29.4.9)	優勝	斐川クラブ(A)	中国電力島根	島根大学	みなとやま
	準優勝	龍野クラブ	松江OB(A)	Good Luck!	松江レディース(A)
第28回 (H30.4.22)	優勝	斐川クラブ	松江OB(A)	なでしこ	ミラクル
	準優勝	蒼翠会(B)	ダブルプライムズ	Good Luck!	松江レディース(A)
第29回 (R1.4.21)	優勝	島根大学(B)	中国電力	テラッセ	米子レディース(A)
	準優勝	小村会	米子市役所	T C . B r a i n s	ミラクル
第30回 (R2.4.19)	優勝 準優勝	新型コロナウイルス感染症拡大防止のため中止			
第31回 (R3.4.18)	優勝	松江工業クラブ	中国電力	城山クラブ	米子レディース
	準優勝	テラッセ	3 S V (C)	島根大学	m i r a c l e ♪
第32回 (R4.4.17)	優勝	日野クラブ	中国電力	/	はまちゃんズレディース
	準優勝	中国電力島根	秋鹿なんてえ会		シニアプリティ
第33回 (R5.4.23)	優勝	出雲御縁クラブ(A)	R e m n a n t	/	日野ぐんぐん
	準優勝	出雲御縁クラブ(B)	城山クラブ		m i r a c l e ♪
第34回 (R6.4.21)	優勝	出雲御縁クラブ	斐川クラブ	ひよこクラブ	春一番
	準優勝	松江工業クラブ	R e m n a n t		米子レディース(A)